



## Mobil spezial – Medikamentenwagen

Individuell für Ihre Medikamentenaufbewahrung und -verteilung

- Leicht zu reinigende Kunststoffoberfläche
- Vier doppelgelagerte Superleichtlaufrollen, Durchmesser 125 mm, davon 2 Rollen feststellbar
- Arbeitsplatte aus Schichtstoff-Verbundmaterial für erhöhte Wasserbeständigkeit und Oberflächenhärte
- Optional mit Schubladen, Flügeltüren oder Jalousie

Antibakterielle  
Eigenschaften  
nach  
**DIN 22196**



DIN EN ISO 9001  
REG.-NR. Q1 0418016

# Medikamentenwagen

## Ordnung und Individualität nach Maß

Unsere individuell ausgestatteten Medikamentenwagen unterstützen Ihre Mitarbeiter bei der Organisation der Medikamentenvergabe.

## Ausstattungs­möglichkeiten

Schubkasteneinteilungen in den unterschiedlichsten Formen sind heute selbstverständlich. Für Ihre Medikamentenbecher können wir zusätzlich passend zu Ihren Stationen Schubkasteninlays fertigen.

Optional statten wir den Medikamentenwagen mit einem ISO-Norm-Modulsystem aus. So erschließen Sie sich nahezu unbegrenzte Einsatz- und Ablagemöglichkeiten im täglichen Betrieb Ihrer Einrichtung.

## Sicherheit und Zugriffskontrolle

Einzel- oder Zentralschlösser werden je nach Bedarf verbaut. Ob Einzel-, Zeit- oder Zentralschließungen oder die Einbindung des Wagens in ein vorhandenes Transpondersystem (auf Wunsch auch mit Zugriffskontrolle), die Möglichkeiten sind vielfältig und erhöhen die Sicherheit Ihres Medikamentenmanagements erheblich.



### Modell 15476

Medikamentenwagen mit Schubladen für Medikamente, oberste Schublade verschließbar. Hinter der Flügeltür befinden sich Fächer für Flaschen oder Ernährungslösung usw.

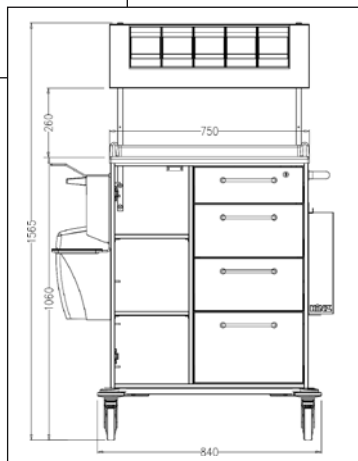

### Modell 15022

Medikamentenwagen mit verschließbarer Schublade und Jalousie

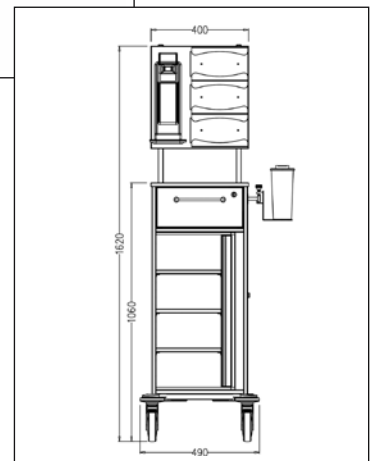

## Details für zweckmäßige Ausstattung

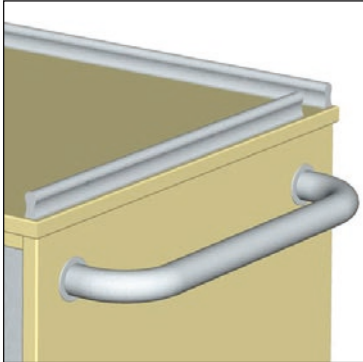

Aufkantung aus Kunststoffprofil mit Auswischöffnungen, 24 mm hoch, verhindert u.a. das Herabfallen von Medikamenten, stört nicht bei der Arbeit



Abklappbare Arbeitsplatte zur Vergrößerung der Arbeitsfläche beispielsweise zum Vorbereiten von Medikamenten

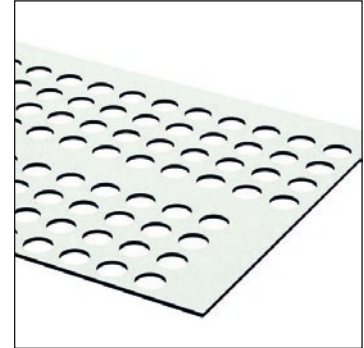

Individuell gefertigtes Schubkastenlinlay für Medikamentenbecher

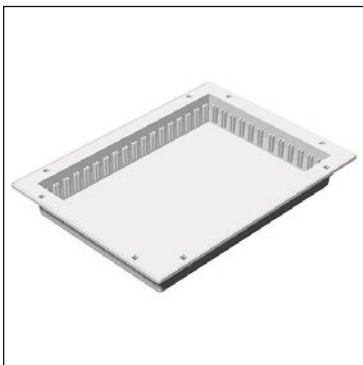

Module unterteilbar, um Medikamentendispenser oder -Schachteln sortiert aufzubewahren



Schubkasteneinteilung 4-teilig, 70 mm hoch, sehr leichtes Umstecken und Herausnehmen zum Sortieren von Medikamenten



Spritzen- und Kanülpender, 3er- oder 5er-Schütten nebeneinander auch in first-in/first-out lieferbar



Zur Sicherheit können unsere Wagen mit Schloss, Zahlenschloss oder Transponderschloss ausgestattet werden.

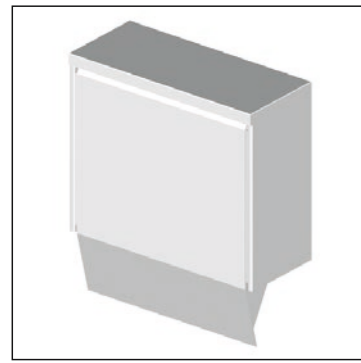

Müllbehälter Sanislide 15 oder 25 Liter, aus Edelstahl, Öffnung vorne, Bedienung durch Fußbetätigung, mit Aufbewahrungsmöglichkeit für Mülltütenrolle



Geräteschiene, beispielsweise zum Befestigen von Kanülenabwurfbehältern, Desinfektionsmittelpendern usw.

Weiteres Zubehör auf Anfrage.

## Mobil Produktübersicht



### HINZ Fabrik GmbH

Organisation im Gesundheitswesen

Lankwitzer Straße 17/18 ■ D-12107 Berlin

Tel.: +49(0)30/7 47 04-0 ■ Fax: +49(0)30/7 47 04-150

www.hinz.de ■ info@hinz.de